

Brain teaser:

Is het mogelijk op onderstaande tekening een lijn te trekken van A naar A', van B naar B' en van C naar C', echter zonder dat de lijnen elkaar kruisen en zonder speciale trucjes?

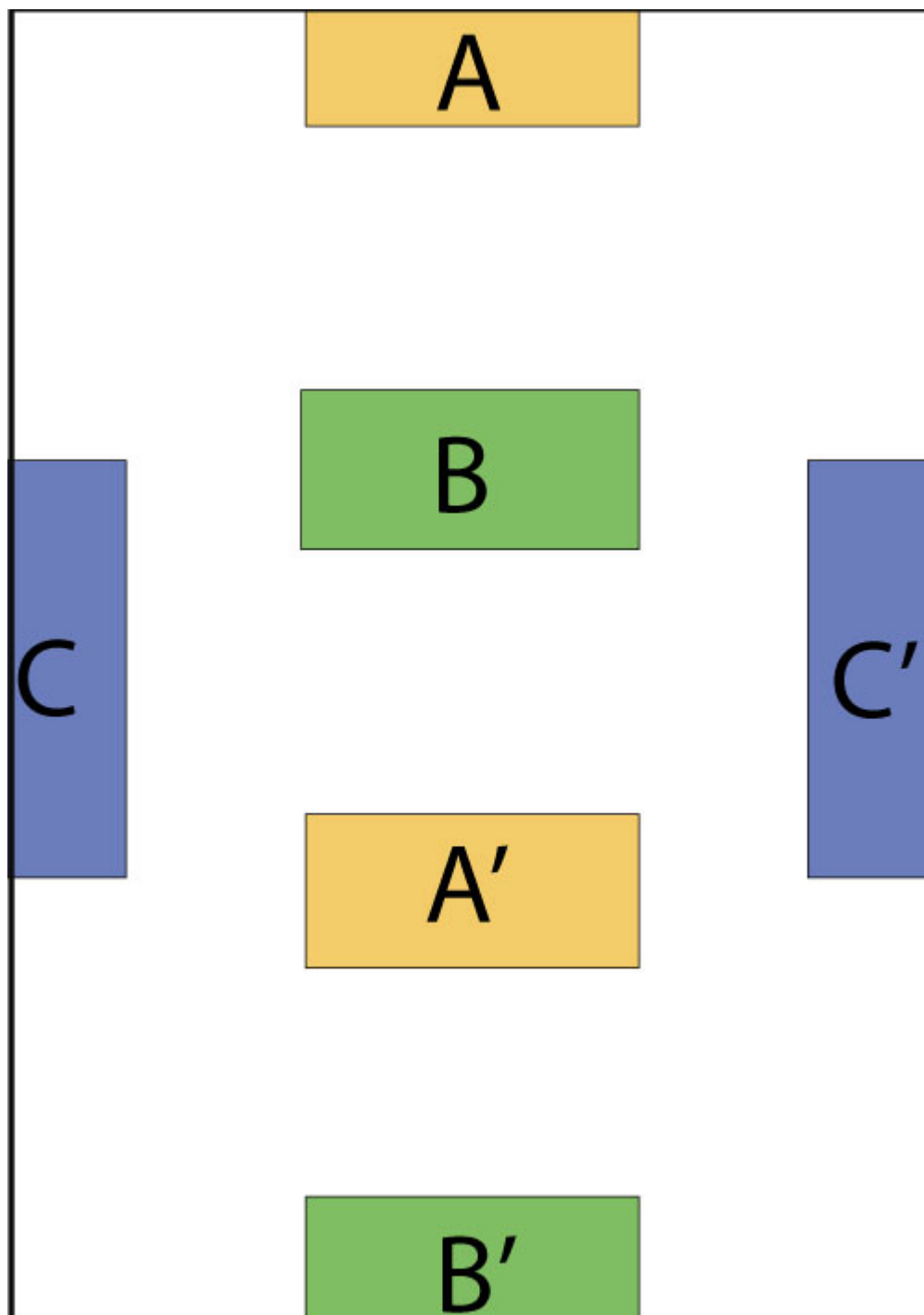

Dit is een oplossing uit verbinding



Dit is de oplossing van iemand die de spelregels negeert en zijn waarheid heeft.

Hij heeft er even over nagedacht en is tot de conclusie gekomen dat het niet kan en doet dan maar wat.

Hij ervaart dit als een succes, geen vuiltje aan de lucht. Vele mensen doen dit ook in het dagelijkse leven. Ze krijgen een opdracht en lossen die op hun manier op en zijn er tevreden over. Ze zijn echter helemaal “uit verbinding” met het gevraagde.

Deze oefening is dan ook ideaal voor mensen die graag controle hebben en vooral heel proactief leven.

Deze houding kan op vele levensvlakken tot verlamming en ongevoeligheid leiden.

Word je echter begeleid om deze oefening stap per stap te doen, dan toont de oplossing zichzelf. Dit is ook zo in coachsessies. Klanten die te ver in de toekomst kijken om een doel te bereiken, staan uiteindelijk zichzelf in de weg.

Het credo om proactief te zijn, werkt goed om praktische problemen te voorkomen, maar werkt niet altijd in coachsessies.

Stap per stap naar de oplossing

